



Ce document de 4 pages fait partie intégrante du contrat.

Merci de le lire attentivement.

Si vous avez des questions, ou pensez qu'une partie des spécifications techniques peuvent présenter un problème, merci de nous contacter le plus rapidement possible, afin de trouver un arrangement :

Production : Marie - 06.74.91.19.86 -
<mailto:contact@moustacheproduction.fr>

Groupe : Julien - 06.70.93.28.93 -
<mailto:contact@moustacheproduction.fr>

Lien : www.moustacheproduction.com

Son : Corentin – 06.79.01.13.54 – corentagbar@gmail.com

Aucune modification des clauses de ce document ne pourra être faite sans consentement explicite du groupe.

ACCUEIL

Vous allez accueillir une équipe de 7 personnes : 6 musiciens, et 1 régisseur.

Voici les besoins et équipements demandés.

Parking :

Le groupe se déplace avec 2 véhicules légers. Prévoir des places de parking à proximité. Prévoir un accès en véhicule à la scène.

Merci d'envoyer au groupe tous les plans d'accès (salle, parking) clairs et lisibles, par internet, une semaine au minimum avant la date du concert.

Loge :

Prévoir une loge fermant à clef avec chaises et tables, miroirs, sanitaires et lavabo, portants et cintres en nombre suffisant avec un accès direct sur la scène.

Merchandising :

L'ATELIER TORDU pourra vendre ses marchandises (CD, T-shirts) sans frais ni restrictions. Merci de prévoir un emplacement éclairé et équipé (table).

Catering :

Merci de prévoir 7 repas chauds et complets (les produits locaux sont les bienvenus).

Un musicien ne mange pas de fruits de mer et de poisson.

Le groupe a besoin de **minimum 45 min** entre la fin du repas et le début du concert pour se préparer.

Prévoir une bouteille d'eau à côté de chaque musicien ainsi qu'en régie pour la balance et le concert.

Besoins Electriques :

- Il est important de mettre à disposition deux circuits électriques différents pour le son et la lumière. Dans le cas contraire, merci de prévenir le technicien.
- Se reporter au plan de scène de **L'ATELIER TORDU**.

Balance et installations :

L'organisateur fournira une scène aux dimensions suivantes :

- Ouverture : 8 m
- Profondeur : 5 m

Deux praticables pour la batterie (2m X 2m X 0,4m)

Une perche pour le back drop (...X...)

Prévoir un espace de 2m x 1,50m en salle, pour la régie.

Celle-ci ne doit en aucun cas se situer sur un côté ou sous un balcon de la salle.

Le groupe a besoin de 1h30 sur le plateau pour l'installation et la balance.

La durée totale du set est de 1h15.

La durée du démontage est de 30min, chargement compris.

Pour toute question, n'hésitez pas à contacter le régisseur du groupe.

IMPORTANT

DANS LE CAS D'UNE SCÈNE EXTÉRIEURE, LE B Â CHAGE DEVRA ASSURER L'ÉTANCHÉITÉ TOTALE DE LA SCÈNE SUR TOUTE SA SURFACE Y COMPRIS LES PLANS TECHNIQUES.

PATCH SON

CH foh	Y mon	INPUTS	MICRO/DI	INSERT	PIED
1		KICK IN	SM91	COMP/GATE	-
2	1	KICK OUT	B52	COMP/GATE	PPP
3	2	SN T	B57	COMP	PPP
4		SN B	B57	COMP	PPP
5	3	HIHAT	SM81/C451	COMP	PPP
6	4	TOM 1	E604	COMP	-
7	5	TOM 2	E604	COMP/GATE	-
8		OH J	C414/SM81	COMP	GPP
9		OH C	C414/SM81	COMP	GPP
10	6	BASS	XLR STAGE BOX	COMP	-
11	7	GTR EL L	XLR	COMP	-
12		GTR EL R	XLR	COMP	-
13	8	GTR ACC	XLR STAGE BOX	COMP	-
14	9	ACCORDEON	XLR STAGE BOX	COMP	-
15	10	HARMONICA	XLR	COMP	-
16	11	CHT JEAN	SM58	COMP	GPP
17	12	CHT SYLVAIN	SM58	COMP	GPP
18	13	CHT EDOUARD	HF SM58/B58	COMP	GP
19	14	CHT GUILLAUME	HF SM58/B58	COMP	GPP
20	15	CHT JULIEN	SM58	COMP	GPP

N°	N°	OUT	RETOUR
	1	JEAN	HF
	2	SYLVAIN	PS15
	3	EDOUARD	HF
	4	GUILLAUME	HF
	5	JULIEN	HF
	6	JAUZ	HF
7		SIDE J	PS15
8		SIDE C	PS15

Diffusion face :

- Un système son avec Subs type L-ACCOUSTICS, D&B, NEXO, ADAMSON... adapté à la salle
- Salles de 200 à 500 personnes : 4 à 8 Kw + Subs
- Salles de plus de 500 personnes : 8 à 10 Kw + Subs
- Salles de plus de 1000 personnes : 10 Kw et plus + Subs
- En extérieur : 10 Kw et plus + Subs

Le système son devra être installé et équilibré afin d'obtenir un son homogène en niveau et fréquence , avant l'arrivée du groupe.

Diffusion retours :

- 3 Wedges de 500w (DS15 PS15 M15) + amplis sur 3 circuits indépendants
- L'ATELIER TORDU apporte le patch Y ainsi que toutes les liaisons instruments HF et ears monitors (prévoir un emplacement proche du patch de scène)

Régie face :

- Consoles Midas (M32), Soundcraft ... Pour les consoles numériques
- L'ATELIER TORDU peut apporter sa X32

- Technicien son: Corentin – 06.79.01.13.54
- corentagbar@gmail.com

IMPLANTATION

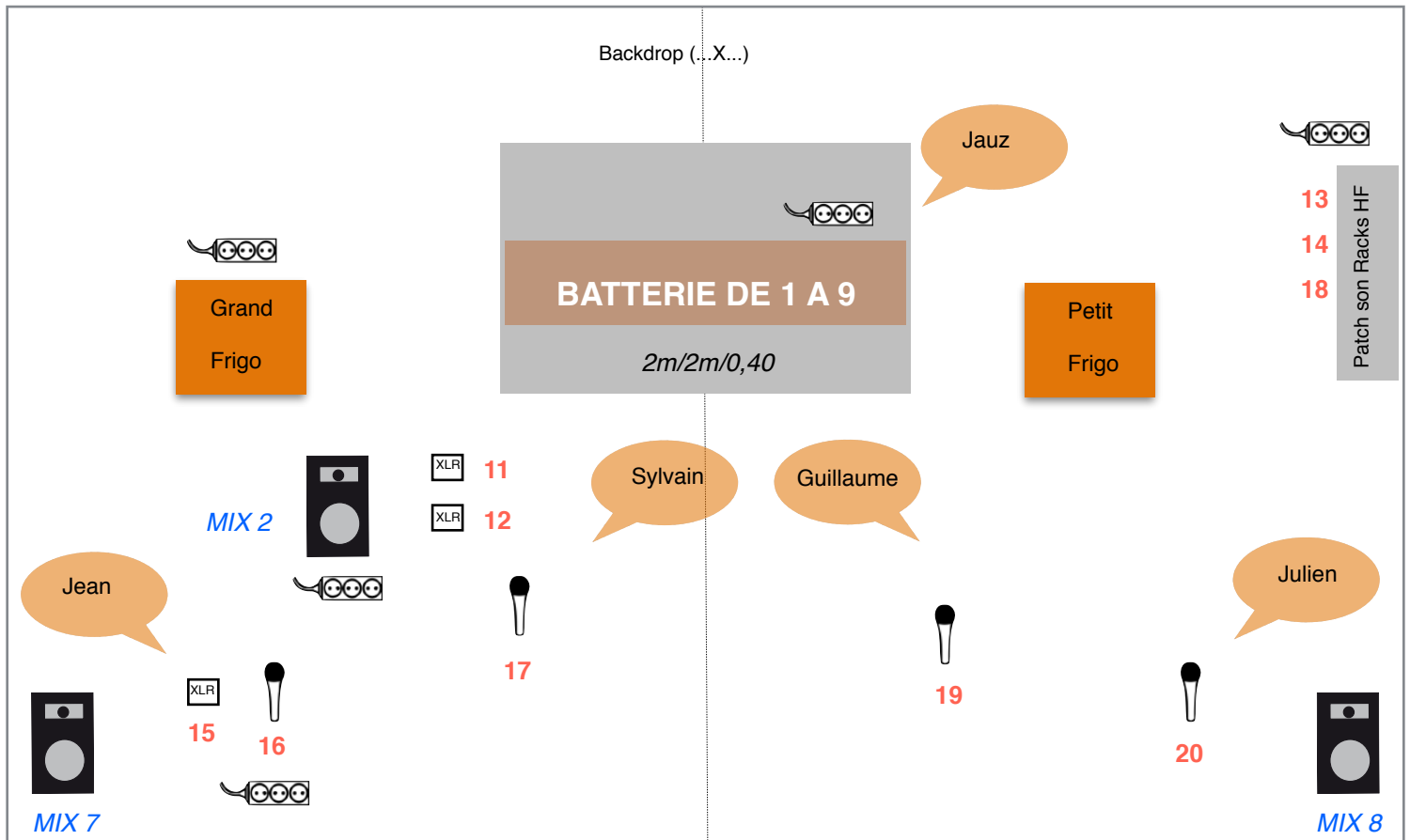

 220V

Dimension scène 8m / 5m minimum